

МОДУЛИ ТИРИСТОРНЫЕ И КОМБИНИРОВАННЫЕ

МТТ13/3-1000, МДТ13/3-1000, МТД13/3-1000, МТТ13/4-1000, МТТ13/5-1000, МТ17/1-1000

Модули тиристорные и комбинированные (в пластмассовом корпусе с беспотенциальным основанием) состоят из силовых полупроводниковых элементов: тиристоров, диодов, собранных по схемам, указанным ниже.

Модули предназначены для работы в цепях постоянного и переменного тока различных силовых электро-технических установок при частоте до 500 Гц.

Вид климатического исполнения и категория размещения У2.

Электрические и тепловые параметры каждого тиристора в модулях МТТ13 соответственно равны параметрам тиристора в МТ17.

Схемы внутреннего соединения полупроводниковых элементов модулей

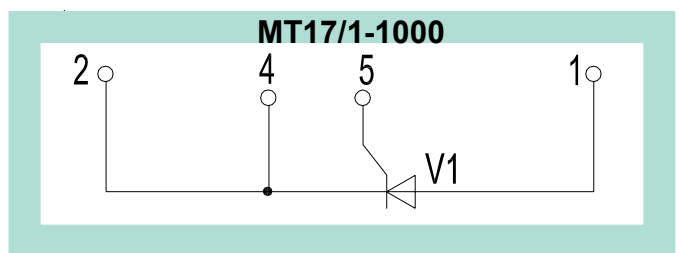
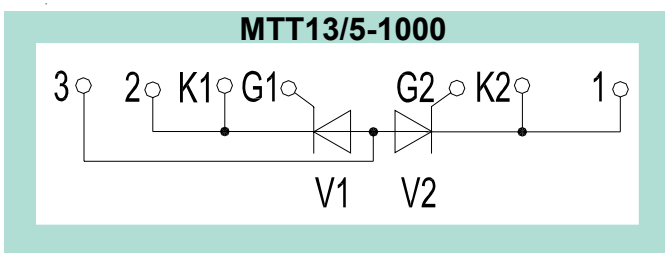
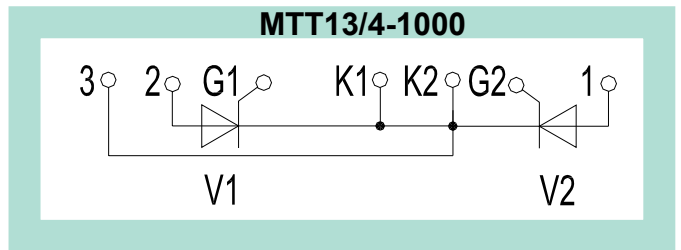
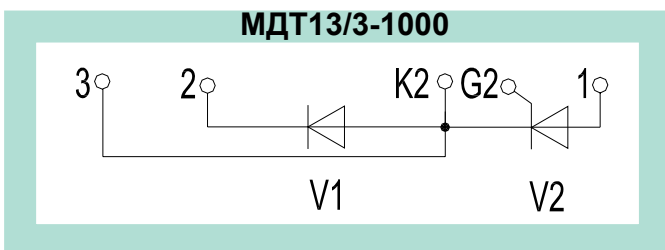
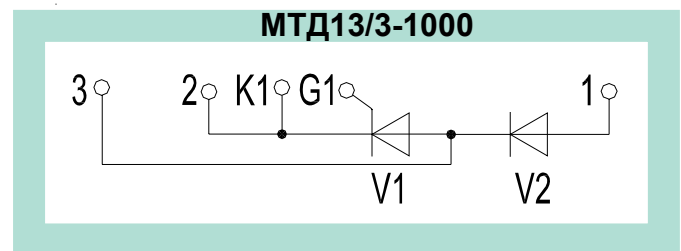
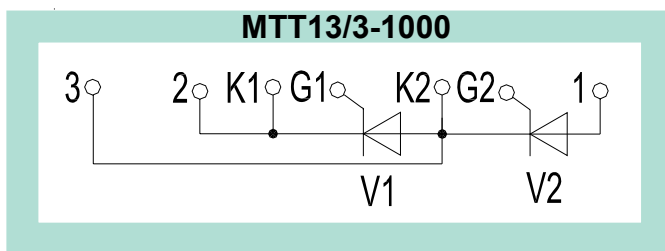

V1 - первый полупроводниковый элемент модуля
V2 - второй полупроводниковый элемент модуля

Значения крутящего момента, прикладываемого к крепежному винту при монтаже модуля на охладитель, указаны в таблице.

Тип модуля	Тип крепежного винта	Крутящий момент, Нм
МТТ13/3-1000, МТД13/3-1000, МДТ13/3-1000, МТТ13/4-1000, МТТ13/5-1000	M8	8±0,8
МТ17/1-1000	M6	5±0,5

Крутящий момент, прикладываемый к винту (болту) при подключении основных выводов модулей (12,0±1,2) Нм. Растягивающая сила для управляющих выводов (20±2,0) Н.

Пример заказа 100 штук модулей типа МТД13/3-1000 32 класса с критической скоростью нарастания напряжения в закрытом состоянии тиристорного элемента по 7-й группе, с временем выключения по группе Т2, с указанием фактического значения импульсного напряжения в открытом состоянии, импульсного прямого напряжения (например, 1,48/1,4 В):

МТД13/3-1000-32-7Т2 -1,48/1,4 ТУ У 32.1-30077685-029:2007 100 шт.

**Габаритно-присоединительные размеры модулей
МТТ13/3-1000, МТД13/3-1000, МДТ13/3-1000, МТТ13/4-1000, МТТ13/5-1000**

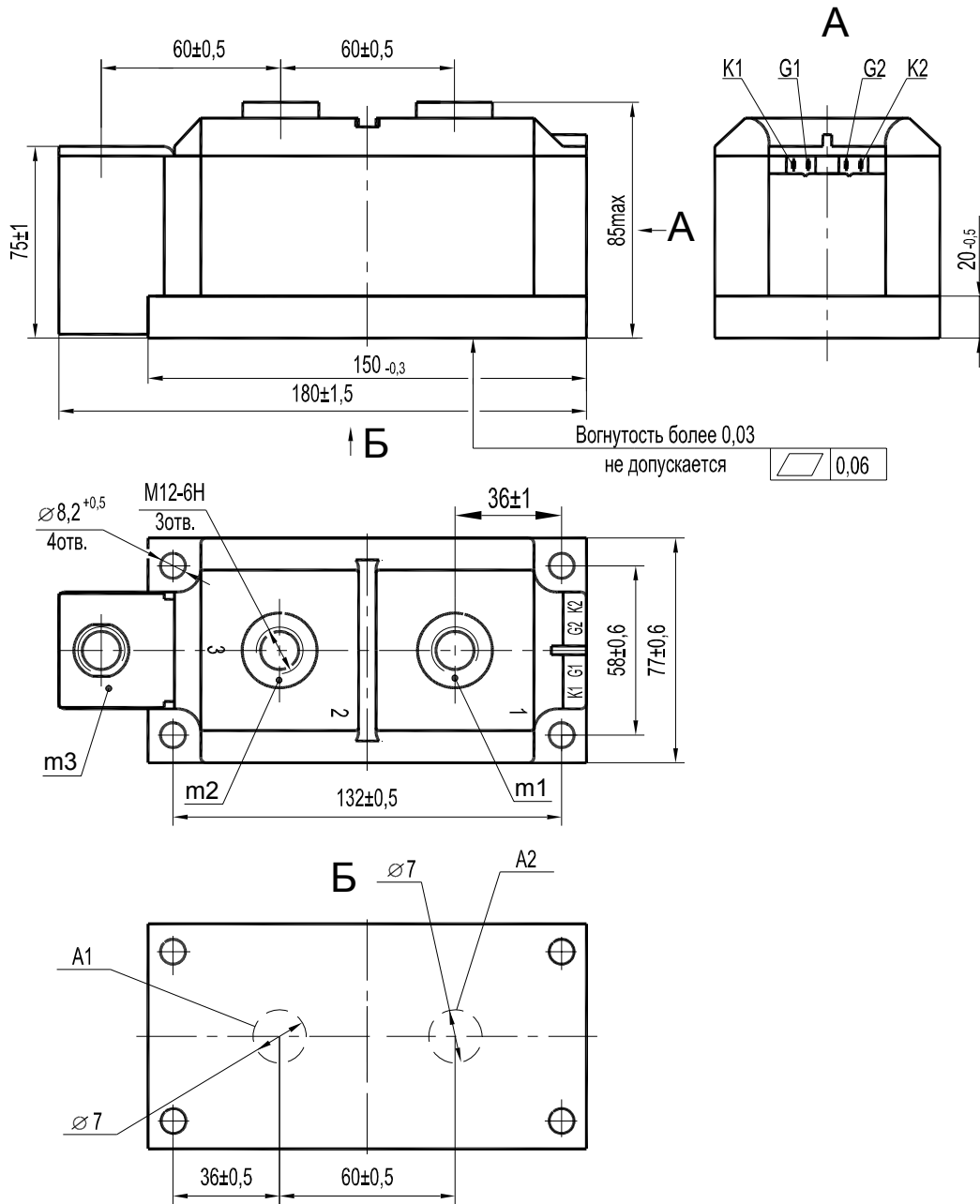

- A1, A2 - области контроля температуры корпуса модуля;
- m1, m2, m3 - контрольные точки измерения импульсного напряжения в открытом состоянии, импульсного прямого напряжения;
- 1, 2, 3 - основные выводы;
- K1, G1, K2, G2 - управляющие выводы

Масса не более 3,6 кг

**Габаритно-присоединительные размеры
модуля МТ17/1-1000**

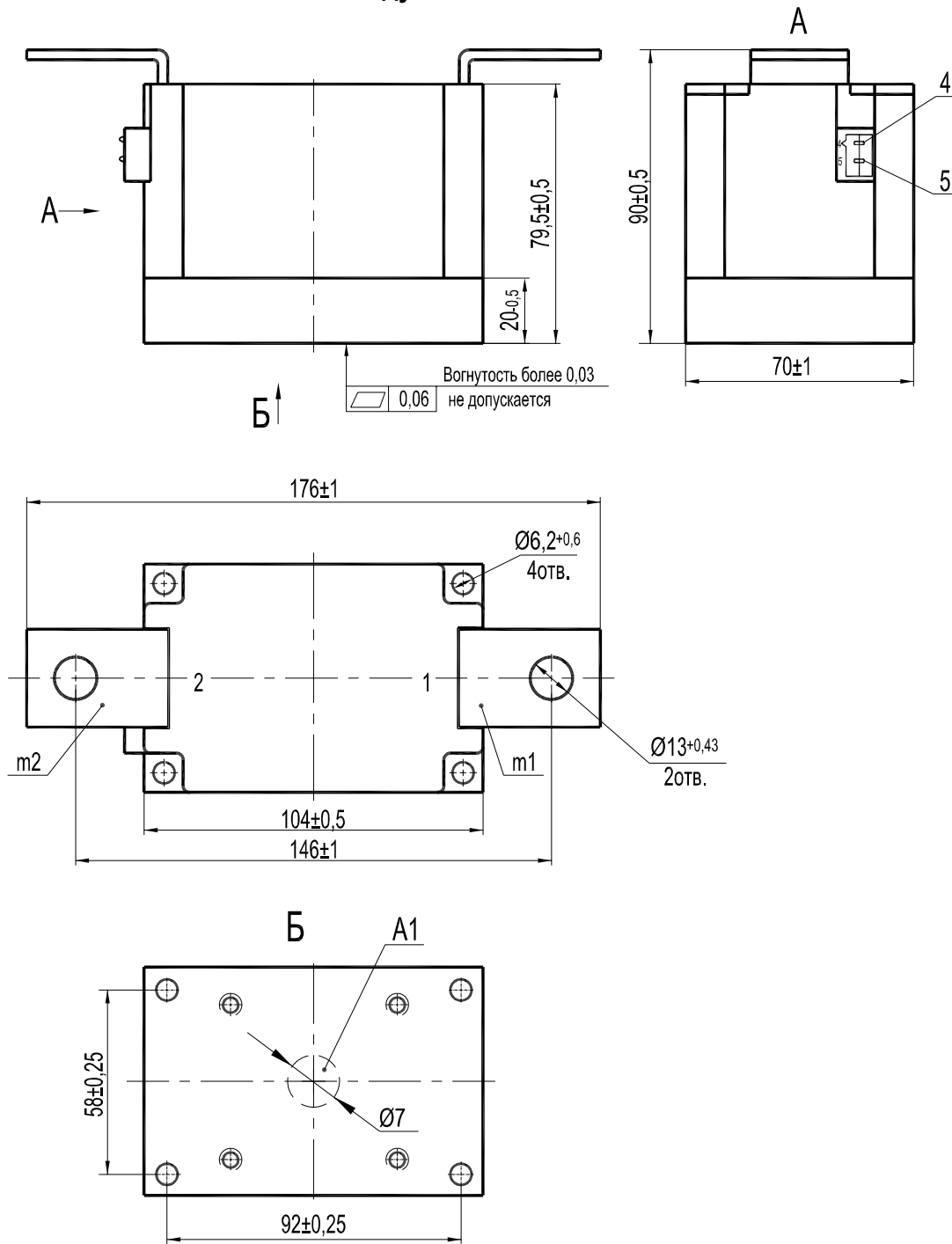

- A1 - область контроля температуры корпуса модуля;
- m1, m2 - контрольные точки измерения импульсного напряжения в открытом состоянии;
- 1, 2 - основные выводы;
- 4, 5 - управляющие выводы

Масса не более 2,6 кг

Параметры закрытого состояния, обратные параметры

<i>Параметр</i>		<i>Значение параметра</i>	<i>Условия установления норм на параметры</i>
<i>Буквенное обозначение</i>	<i>Наименование, единица измерения</i>	<i>МТТ13/3-1000 МТД13/31000 МДТ13/3-1000 МТТ13/4-1000 МТТ13/5-1000 МТ17/1-1000</i>	
U_{DRM} U_{RRM}	Повторяющееся импульсное напряжение в закрытом состоянии и повторяющееся импульсное обратное напряжение, В, для классов: 4 6 8 10	400 600 800 1000	$T_{jm} = 135\text{ }^{\circ}\text{C}$ Импульс напряжения синусоидальный однополупериодный длительностью не более 10 мс, управляющий вывод разомкнут
U_{DSM} U_{RSM}	Неповторяющееся импульсное напряжение в закрытом состоянии и неповторяющееся импульсное обратное напряжение, В, для классов: 4 6 8 10	450 670 900 1100	$T_{jm} = 135\text{ }^{\circ}\text{C}$ Импульс напряжения синусоидальный однополупериодный длительностью не более 10 мс, управляющий вывод разомкнут
U_{DWM} U_{RWM}	Рабочее импульсное напряжение в закрытом состоянии и рабочее импульсное обратное напряжение, В	$0,8 U_{DRM}$ $0,8 U_{RRM}$	$T_{jm} = 135\text{ }^{\circ}\text{C}$ Импульс напряжения синусоидальный однополупериодный длительностью не более 10 мс
U_D U_R	Постоянное напряжение в закрытом состоянии и постоянное обратное напряжение, В	$0,6 U_{DRM}$ $0,6 U_{RRM}$	$T_c = 85\text{ }^{\circ}\text{C}$
$\left(\frac{du_D}{dt}\right)_{crit}$	Критическая скорость нарастания напряжения в закрытом состоянии, В/мкс, не менее, для группы: 4 5 6 7	200 320 500 1000	$T_j = 135\text{ }^{\circ}\text{C}$; $U_{DM} = 0,67U_{DRM}$; $t_{u min} = 200\text{ мкс}$ Цепь управления разомкнута
I_{DRM} I_{RRM}	Повторяющийся импульсный ток в закрытом состоянии и повторяющийся импульсный обратный ток, мА, не более	5 100	$T_j = 25\text{ }^{\circ}\text{C}$ $T_{jm} = 135\text{ }^{\circ}\text{C}$; $U_D = U_{DRM}$; $U_R = U_{RRM}$; Цепь управления разомкнута

Параметры открытого состояния, прямые параметры

Параметр		Значение параметра модуля		Условия установления норм на параметры
Буквенное обозначение	Наименование, единица измерения	МТТ13/3-1000 МТД13/3-1000 МДТ13/3-1000 МТТ13/4-1000 МТТ13/5-1000	МТ17/1-1000	
I _{TAVM} I _{FAVM}	Максимально допустимый средний ток в открытом состоянии, максимально допустимый средний прямой ток, А	1000		T _c = 85 °C Импульс тока синусоидальный однополупериодный длительностью не более 10 мс, частотой 50 Гц
	Фактический максимально допустимый средний ток в открытом состоянии, фактический максимально допустимый средний прямой ток, А	1056		T _c = 85 °C, T _j = 135 °C U _{T(ТО)} , r _T при T _j = 135 °C
I _{TRMS} I _{FRMS}	Максимально допустимый действующий ток в открытом состоянии, максимально допустимый действующий прямой ток, А	1570		T _c = 85 °C Импульс тока синусоидальный однополупериодный длительностью не более 10 мс, частотой 50 Гц
I _{TSM} I _{FSM}	Ударный ток в открытом состоянии, ударный прямой ток, кА	39,6		T _j = 25 °C
		36		T _{jm} = 135 °C Импульс тока синусоидальный однополупериодный одиночный длительностью 10 мс, U _R = 0, I _G = I _{GT} при T _j = -40 °C
U _{TM} U _{FM}	Импульсное напряжение в открытом состоянии, импульсное прямое напряжение, В, не более	1,5		T _j = 25 °C; I _T = 3,14I _{TAVM} , I _F = 3,14I _{FAVM} Длительность одиночного импульса тока не менее 500 мкс
U _{T(ТО)} U _{ТО}	Пороговое напряжение в открытом состоянии, пороговое напряжение, В	0,84		T _{jm} = 135 °C
r _T	Динамическое сопротивление в открытом состоянии, динамическое сопротивление в прямом направлении, мОм	0,11		T _{jm} = 135 °C
I _H	Ток удержания, мА, не более	300		T _j = 25 °C, U _D = 12 В Цепь управления разомкнута
I _{TAV} I _{FAV}	Средний ток в открытом состоянии, средний прямой ток (на элемент) при работе одного модуля с охладителем, А	245	167	T _a = 40 °C, естественное охлаждение, для МТ17/1-1000 охладитель ОР384-180, для остальных типов модулей – ОР564-300

Параметры управления

<i>Параметр</i>		<i>Значение параметра МТТ13/3-1000, МТД13/3-1000, МДТ13/3-1000, МТТ13/4-1000, МТТ13/5-1000, МТ17/1-1000</i>	<i>Условия установления норм на параметры</i>
<i>Буквенное обозначение</i>	<i>Наименование, единица измерения</i>		
U_{GT}	Отпирающее постоянное напряжение управления, В, не более	2,5	$T_j = 25\text{ }^\circ\text{C}; U_D = 12\text{ В}$
		3,5	$T_{jmin} = -40\text{ }^\circ\text{C}; U_D = 12\text{ В}$
I_{GT}	Отпирающий постоянный ток управления, мА, не более	250	$T_j = 25\text{ }^\circ\text{C}; U_D = 12\text{ В}$
		350	$T_{jmin} = -40\text{ }^\circ\text{C}; U_D = 12\text{ В}$
U_{GD}	Неотпирающее постоянное напряжение управления, В, не менее	0,25	$T_{jm} = 135\text{ }^\circ\text{C}; U_D = 0,67U_{DRM}$ Напряжение источника управления - постоянное

Параметры переключения

<i>Параметр</i>		<i>Значение параметра МТТ13/3-1000 МТД13/3-1000 МДТ13/3-1000 МТТ13/4-1000 МТТ13/5-1000 МТ17/1-1000</i>	<i>Условия установления норм на параметры</i>
<i>Буквенное обозначение</i>	<i>Наименование, единица измерения</i>		
$(di_T/dt)_{crit}$	Критическая скорость нарастания тока в открытом состоянии, А/мкс	200	$T_{jm} = 135\text{ }^\circ\text{C}, U_D = 0,67U_{DRM},$ $I_T \geq I_{TAVM}$ Импульс тока синусоидальный однополупериодный частотой 50 Гц
		800	$T_{jm} = 135\text{ }^\circ\text{C}, U_D = 0,67U_{DRM},$ $I_T = 2I_{TAVM} \div 3I_{TAVM}$ Импульс тока синусоидальный однополупериодный частотой 1 Гц. Режим цепи управления: форма - трапецидальная; длительность импульса тока (50±5) мкс; амплитуда - $3I_{GT}$ (при температуре перехода минус (40±3) °С); длительность фронта не более 1 мкс. Внутреннее сопротивление источника управления (5±1) Ом. Время испытаний не менее 2 мин.
t_q	Время выключения, мкс, не более, для группы: M2 T2	250 160	$T_{jm} = 135\text{ }^\circ\text{C}; I_T = I_{TAVM}; t_{imin} = 300\text{ мкс};$ $(di_T/dt)_f = 5\text{ А/мкс}; U_R = 100\text{ В}; U_D = 0,67U_{DRM};$ $t_{umin} = 200\text{ мкс}; (du_D/dt)_{crit} = 50\text{ В/мкс}$

Тепловые параметры

<i>Параметр</i>		<i>Значение параметра модуля</i>		<i>Условия установления норм на параметры</i>
<i>Буквенное обозначение</i>	<i>Наименование, единица измерения</i>	<i>МТТ13/3-1000 МТД13/3-1000 МДТ13/3-1000 МТТ13/4-1000 МТТ13/5-1000</i>	<i>МТ17/1-1000</i>	
T_j	Максимально допустимая температура перехода, °С	135		
T_{jmin}	Минимально допустимая температура перехода, °С	минус 40		
T_{stgm}	Максимально допустимая температура хранения, °С	40		
T_{stgmin}	Минимально допустимая температура хранения, °С	минус 40		
R_{thjc}	Тепловое сопротивление переход-корпус, °С/Вт, не более	0,046	0,042	Постоянный ток
R_{thch}	Тепловое сопротивление корпус-охладитель, °С/Вт, не более	0,032	0,051	
R_{thja}	Тепловое сопротивление переход-среда (с охладителем), °С/Вт, не более	0,428	0,643	$T_a = 40$ °С, естественное охлаждение, для МТ17/1-1000 охладитель ОР384-180, для остальных типов модулей – ОР564-300

Параметры термодинамической устойчивости

<i>Параметр</i>		<i>Значение параметра МТТ13/3-1000, МТД13/3-1000, МДТ13/3-1000, МТТ13/4-1000, МТТ13/5-1000, МТ17/1-1000</i>	<i>Условия установления норм на параметры</i>
<i>Буквенное обозначение</i>	<i>Наименование, единица измерения</i>		
$I_{c(crit)}$	Ток термодинамической устойчивости корпуса, кА	6,0	$t_i = 10$ мс
$I_{c(crit)}^2 \cdot t$	Защитный показатель термодинамической устойчивости корпуса, $A^2 \cdot c$	$18 \cdot 10^4$	

Параметры изоляции

<i>Параметр</i>		<i>Класс модуля</i>	<i>Значение параметра МТТ13/3-1000 МДТ13/3-1000 МДТ13/3-1000 МТТ13/4-1000 МТТ13/5-1000 МТ17/1-1000</i>	<i>Условия установления норм на параметры</i>
<i>Буквенное обозначение</i>	<i>Наименование, единица измерения</i>			
U_{isol}	Электрическая прочность изоляции между беспотенциальным основанием модуля и его выводами, В (действующее значение)	4-8	2000	Нормальные климатические условия. Частота испытательного напряжения 50 Гц, время испытания 1 мин.
		10	2500	
		4-10	1500	Повышенная влажность (>80%). Частота испытательного напряжения 50 Гц, время испытания 1 мин.
R_{isol}	Сопротивление изоляции между беспотенциальным основанием модуля и его выводами, МОм, не менее	4-10	50	Нормальные климатические условия. Напряжение 1000 В, время испытания 10 с
		4-10	5	Повышенная влажность (>80%). Напряжение 1000 В, время испытания 10 с